

## 7.1 Kontrollpanel

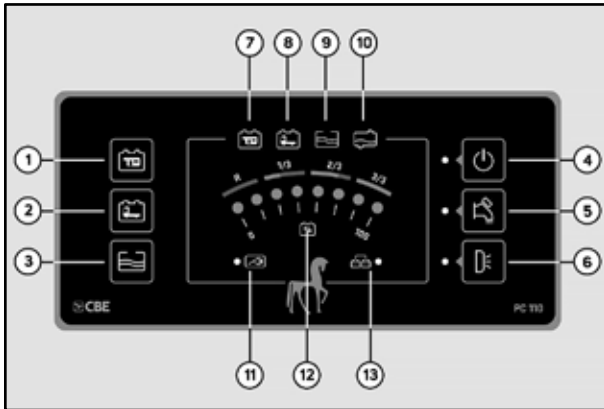

- 1) Knapp for å kontrollere ekstra batterispenning (B2).
- 2) Knapp for å kontrollere motorens batterispenning (B1).
- 3) Knapp for å kontrollere nivået i ferskvann og avløpsvannstank.
- 4) På/av hovedbryter. Den blinkende LED-lampen indikerer at ekstrasbatteriet er tomt og at alle apparatene snart vil være koblet fra.



Ved oppstart kontrollerer kontrollpanelet hvordan alle lysdioder fungerer.

- 5) Knapp for pumpen av og på.
- 6) Markiselyskontrollknapp slår seg automatisk av når du starter motoren.
- 7) Blinkingen av denne LED-lampen indikerer at hjelpebatteriet (B2) er tomt.
- 8) Blinkingen av denne LED-lampen indikerer at motorbatteriet (B1) har gått ned (bare noen modeller).
- 9) Blinkingen av denne LED-lampen indikerer at ferskvannstanken er tom.
- 10) Blinkingen av denne LED-lampen indikerer at avløpsvannstanken er full.
- 11) Angir tilkobling til 230 V-strømkilde.
- 12) Batterispenning og tanknivåvisning.
- 13) Indikerer lading av tilleggsbatteriet ved hjelp av kjøretøyets dynamo.



Se produsentens håndbok for ytterligere informasjon om kontrollpanelet.

## 7.2 Batterier

### 7.2.1 Motor batteri

På Fiat/Citroën-chassiset er motorbatteriet plassert under førerhusgulvet, på venstre side. På Ford-chassis er batteriet plassert under venstre kabinsete. På Renault-chassis er batteriet plassert bak førerhustrinnet på venstre side.



Når du slår på motoren, lader kjøretøyets dynamo automatisk også hjelpebatteriet.



For vedlikehold av motorbatteriet, se håndboken fra chassisprodusenten.

### 7.2.2 Ekstra batteri

Ekstrasbatteriet, med beskyttelsessikring, er installert under høyre kabinsete eller inne i sofaen.



Når du slår på motoren, lader kjøretøyets dynamo automatisk også hjelpebatteriet. Oppladning kan også oppnås, alltid automatisk, gjennom tilkobling til 230 V-nettverket: bruk av denne kilden anbefales når det er mulig.



Ikke la apparatene være slått på i lang tid uten å lade batteriet: hvis spenningen når 10 V, kobles alle apparatene automatisk fra. Det skjer for å unngå skader på batteriet.



Hvis du installerer et ekstra hjelpebatteri, må batterikablene plasseres på en slik måte at det ikke oppstår noen fare. Installasjonen må utføres av spesialisert personell. Kontakt alltid et autorisert etrusk-verksted.

## Installasjon og fjerning av ekstrabatteriet

**⚠ ADVARSEL**  
Slå av alle apparater og lamper før du kobler til eller fra tilleggsbatteriet.

**⚠ ADVARSEL**  
Hvis utskifting av ekstrabatteriet er nødvendig, må du bare bruke batterier av samme type og samme egenskaper som batteriet som opprinnelig ble installert.

For å installere/ta ut ekstrabatteriet, gjør du som følger.

Installasjon:

- 1) Forsikre deg om at alle apparatene er koblet fra og at systemet ikke er strømforsynt.
- 2) Plasser batteriet inne i bukten og fest det med de spesifikke festene.
- 3) Koble kablene til terminalene, pass på å respektere polariteter (rød / positiv - svart / negativ).

Fjerning:

- 1) Forsikre deg om at alle apparatene er koblet fra og at systemet ikke er strømforsynt.
- 2) Koble terminalene fra batteripolene, og pass på å beskytte endene på kablene med de spesifikke dekslene.
- 3) Lås opp festene for batteriplassering og fjern den.

**⚠ ADVARSEL**  
Av sikkerhetsmessige årsaker må du alltid beskytte batteripolene og ikke oppbevare metallgjenstander i nærheten av batteriene (fare for kortslutning).

**✓ TING Å GJØRE**

- Husk at batterikapasiteten er begrenset og senkes betraktelig om vinteren.
- Koble fra batteripolene i tilfelle vedlikeholdsarbeid på det elektriske systemet.
- Hvis kjøretøyet ikke skal være i bruk på lenge, må du alltid koble fra ekstrabatteriet ved å fjerne den aktuelle sikringen (se under "Hovedbryter").

**⊗ TING DU BØR UNNGÅ**

- Ikke overbelast linjene med elektrisk tilbehør.
- Ikke la motoren være slått på når enten motorbatteriet eller ekstrabatteripolene er frakoblet (fare for kortslutning).

7.3 Strømforsyning -  
Batterilader

**i NOTAT**  
Strømforsyningen/batteriladeren er plassert under venstre kabinsete eller inne i sofaen.

Batteriladeren kan lade forskjellige typer batterier: For optimal batteriladerdrift er det en velger (d) inne i laderen som kan nås ved å fjerne dekkelet.

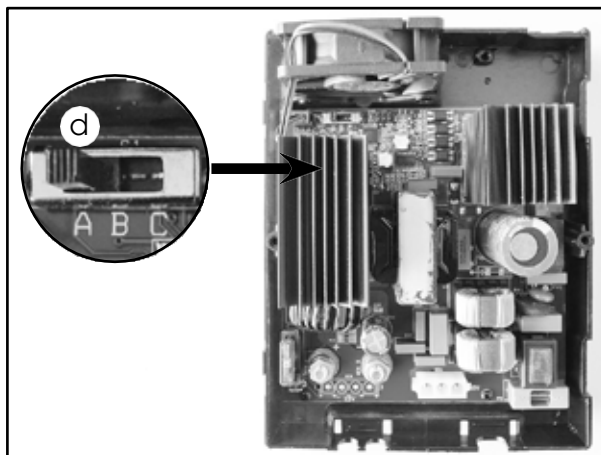

Hvis blybatterier brukes, stiller du inn velgeren (d) i posisjon "A". Hvis gelbatterier brukes, sett velgeren (d) i posisjon "B". Hvis AGM-batterier brukes, sett velgeren (d) i posisjon "C".

**i NOTAT**  
Se dokumentasjonen fra produsenten av batteriet som skal installeres, for å forsikre deg om at det er kompatibelt med batteriladeren.

### ✓ TING Å GJØRE

- Les produsentens håndbok nøye.
- Hold alltid luffingen for luftresirkulering åpen.
- Koble fra strømforsyningen før du kobler til eller fra batteriet.
- Minimer strømforbruket mens batteriet lades (overdreven absorpsjon forlenger ladetiden og batteriet kan bli skadet).
- Hvis strømkabelen eller tilkoblingsterminalene til batteriet er skadet, må de byttes ut med lignende gjenstander som er tilgjengelige fra produsenten eller teknisk service.
- Før du kobler strømforsyningen til batteriladeren til en kraftenhet, må du kontrollere at 230 V-utgangen til sistnevnte er stabilisert.

### ✗ TING DU BØR UNNGÅ

- Ikke stikk metallgjenstander eller annen ledning inn i lufteventilsporene på strømforsyningen.
- Ikke blokker luftinntakene på dekselet.
- Koble fra strømforsyningen på 230 V og 12 V før du utfører vedlikeholdarbeid.

### ⚠ ADVARSEL

Garantien er ugyldig ved feil bruk, og produsenten er ikke ansvarlig for skader på varer eller mennesker.

## 7.4 Andre komponenter

### Ekstern 230 V-kontakt

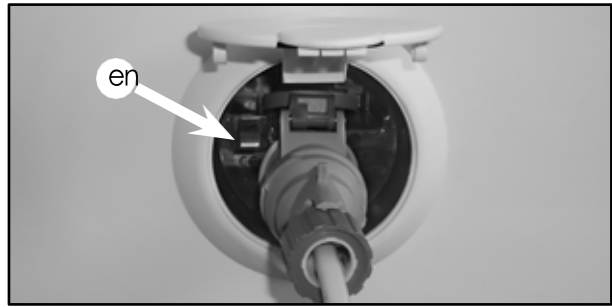

Sett støpselet inn i stikkkontakten som vist på bildet. For å fjerne støpselet fra stikkkontakten, hold spaken (a) mens du trekker i støpselet.

### Hovedstrømbryter: 230 V-bryter

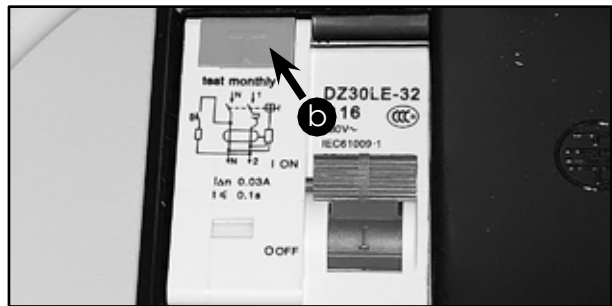

### ⚠ ADVARSEL

Det anbefales å rutinemessig sjekke at effektbryteren fungerer som den skal, ved å trykke på knappen (b).

### Hovedbryter for batteri

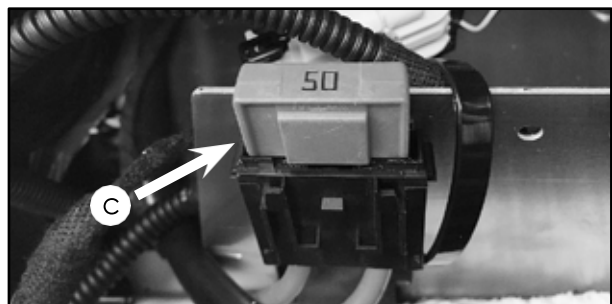

Hvis kjøretøyet ikke skal brukes på lenge, må du alltid koble fra ekstras batteriet ved å fjerne den aktuelle sikringen (c), plassert under høyre kabinsete eller inne i sofaen (nær batteriet).